

# GSナット付きハンガー絶縁タイプ引張試験成績書

品番	試験材	最大引張強度	状態
ウッドハンガー絶縁タイプ 3/8×4.5×32	針葉樹(松) 105×105 ねじ込み深さ 32mm	3,625N(367kgf)	ビス抜け

## ■試験状態

試験材にウッドハンガー絶縁タイプをねじ込み、油圧試験機で引張試験をし最大平均値を計測。

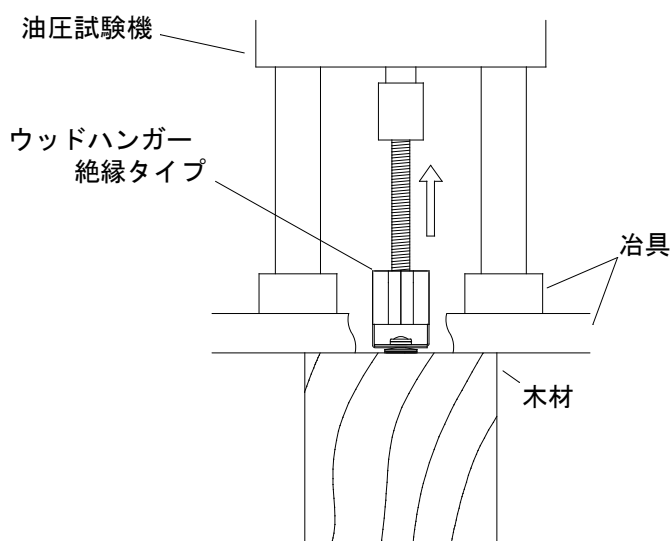

- \* 木材面に直角にねじ込み曲げ方向の荷重が掛からない状態で接続して下さい。
- \* 施工状態の良し悪しで記載した最大引張強度は大きな差が生じますので十分考慮して下さい。
- \* 木下地の場合木質、部位、樹齢、水分含有率、ねじ込み深さにより強度が異なりますので考慮して使用して下さい。
- \* 下穴を別工具で穴開けしての使用は最大引張強度の保証はできません。
- \* 十分な安全率を考慮して施工を行って下さい。

令和3年9月22日

イイファス株式会社 / (株) シグテックファスナー

詳しい情報は こちらから <http://www.iifas.jp> Email: [sales@iifas.jp](mailto:sales@iifas.jp)

