

スナップナット引張試験成績書

スナップナット&ワッシャーセット

ミリサイズ

品番	締め付けトルク	最大引張強度	状態
SN8NW P1.25 SS400クロメート	1.2 N・m	22,700 N (2,314 kgf)	ボルト破損
SN10NW P1.5 SS400クロメート	2.4 N・m	27,200 N (2,773 kgf)	ボルト破損
SN12NW P1.75 SS400クロメート	4.2 N・m	40,800 N (4,160 kgf)	ボルト破損
SN16NW P2.0 SS400クロメート	10.6 N・m	56,600 N (5,771 kgf)	ボルト破損

ウイトサイズ

品番	締め付けトルク	最大引張強度	状態
SN3/8NW P16 SS400クロメート	2.7 N・m	25,600 N (2,610 kgf)	ボルト破損
SN1/2NW P12 SS400クロメート	6.5 N・m	44,500 N (4,537 kgf)	ボルト破損

■試験状態

試験材にスナップナット&ワッシャーセットを取り付き、油圧試験機で引張試験をし最大平均値を計測。

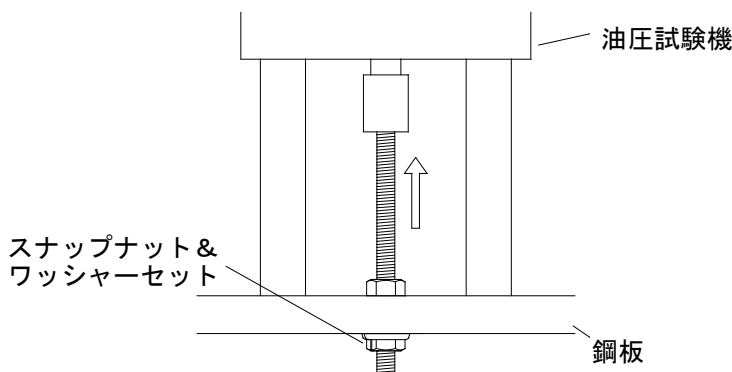

*ミリサイズの締め付けトルクは強度区分4相当、ウイトサイズの締め付けトルクは強度区分4 T相当。

*施工状態の良し悪しで記載した最大引張強度は大きな差が生じますので十分配慮して下さい。

*十分な安全率を考慮して施工を行って下さい。

令和元年10月1日

イイファス株式会社 / (株)シグテックファスナー

詳しい情報はここから <http://www.iifas.jp> Email:sales@iifas.jp

