

# デッキメイト® 引張試験成績書

〈F - N (Hi) t 1.6〉

試験材	最大引張強度	状態
フラットデッキ デッキ厚 1.0mm	2,059N (210Kgf)	デッキメイトが変形し デッキより離脱

## ■試験状態

フラットデッキにデッキメイトを取り付け、油圧試験機で引張試験をし最大平均値を計測。  
(\*実際の施工、使用はイラストと天地が逆になります)

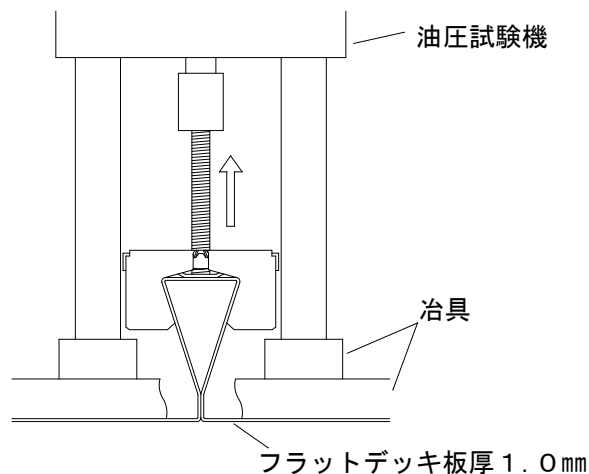

- \*使用するデッキプレートの厚み及び施工条件、状態により最大引張強度が変化します。
- \*垂直の状態でご使用下さい。
- \*安全率を十分に考慮してご使用下さい。

令和元年5月1日

イイファス株式会社 / (株) シグテックファスナー  
詳しい情報は こちらから <http://www.iifas.jp> Email: [sales@iifas.jp](mailto:sales@iifas.jp)

