

チェーン吊りクランプ引張試験成績書

品番	方向	許容荷重目安
CC-H	垂直	7,000N(709kgf)
	45度	4,600N(472kgf)
*アイボルト 最大引張強度：27,800N(2,835kgf)		状態：溶接部破断

垂直方向

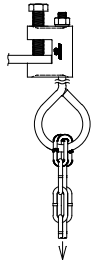

45度方向

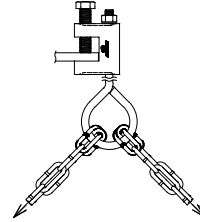

■試験状態

試験材にチェーン吊りクランプを取り付け、油圧試験機で引張試験をしアイボルトの最大平均値を計測。

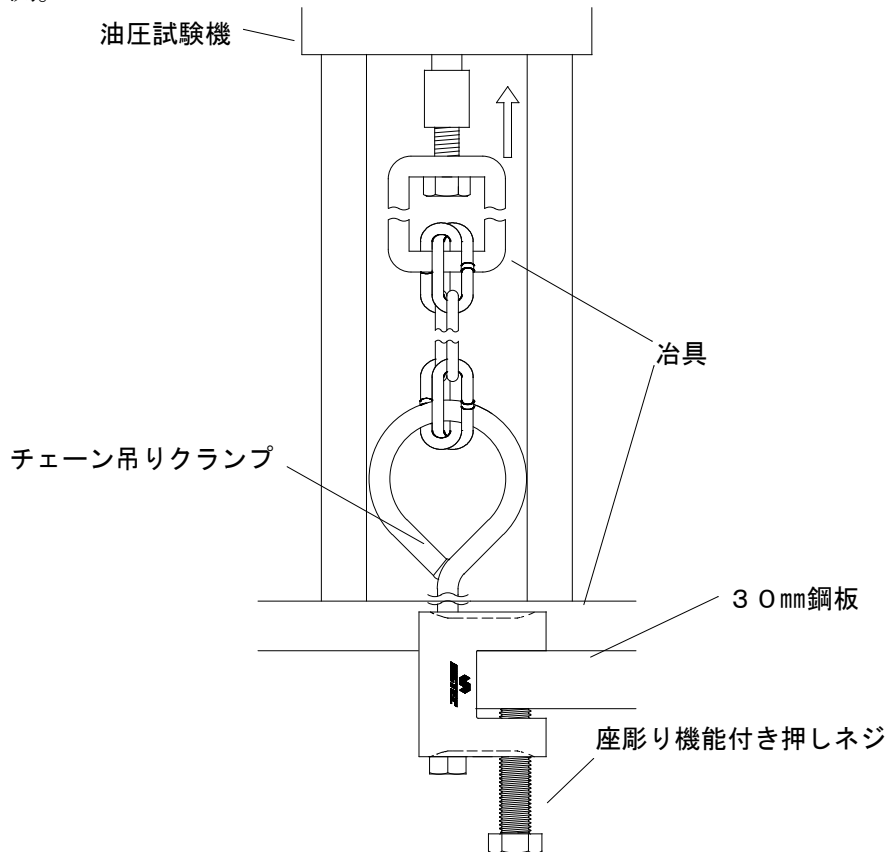

- * H鋼への取り付けは、クランプのコの字部分の一番奥まで挿入し座彫り機能付き押しネジの締め過ぎに注意して下さい。締め付けトルク目安44.1 N・m (450kgf・cm)
- * 施工状態の良し悪しで記載した最大引張強度は大きな差が生じますので十分配慮して下さい。
- * 必ず足場チェーンの許容荷重以内で使用して下さい。(社)仮設工業会編の足場工事実務マニュアルに準じて十分な安全率を考慮して施工を行って下さい。

令和元年9月30日

イファス株式会社 / (株)シグテックファスナー

詳しい情報は こちらから <http://www.iifas.jp> Email: sales@iifas.jp

